

J-2260LS ジェットバンク (強化ウインチタイプ J-2300LS)(4人乗タイプ J-2700S)共通取説

このたびはジェットバンクをお買い上げいただきありがとうございます。
組み立てる前に下記を良く読んで組立をしてください。

箱に入っているパーツを確認します。

パーツ価格表

番号	品番	名称	数量	税込価格/1個	
1	JB106	JB106 フロントユニット用取手	1	6,300	
2	JB105	JB105 フロントユニット タイヤ無し	1	16,800	
3	JB107	フロントユニット用ボルト&ナット	1	840	
4	JB110	曲げ角度付バンクルール/1本	2	12,600	
5	JB102-4	バンク用前フレーム2600ミリ	1	24,150	J-2700SはJB102-2 SUV、LRV用前フレームになります。(同価格)
6	JB100-3	バンク用車軸フレームパーツ付	1	15,015	J-2700SはJB100-2 SUV、LRV用車軸フレームになります。価格¥17,010 J-2260LS/J-2300LS用はJB111潰れ止めパーツは付属していません。別売
7	JB101-3	バンク用前受サポートフレーム	1	8,400	
8	JB109	ウインチ用フロントタワーパイプ	1	3,675	
9	JB103	バンク用ブラケット	1	1,575	
10	JL307S	ハンドウインチ KB(4.5Mストラップ付)	1	8,190	J-2300LSのウインチはJL327、価格¥13,230
11	JL304-2	JL307S、327用ブラケット(ボルト付き)	1	2,100	
12	Z522	イスカン 5mm	1	136	
13	TA30F	Fタイヤ ベアリング	2	12,600	
14	TA30A	Aタイヤ ベアリング	2	7,350	
15	Z521	ドリリング	4	231	
16	JB111	車軸フレーム用潰れ止め	2	1,050	
17	P06-45	Fタイヤ用M26ワッシャー	4	252	
18	P06-50	フロントユニット用M34.5ワッシャー	1	420	
19	P04-8-90	ボルトM8-90	15	168	
20	P04-8-18	ボルトM8-18	3	28	
21	P05-08	M8スプリングワッシャー	18	9	
22	P06-08	M8ワッシャー	33	9	
23	P07-08	M8ナット	18	26	
24	P10-3-35	割ピン	2	21	
交換用	JB104-2	車軸シャフト(アルミ) 215mm		2,940	J-2700SはJB104-1 SUV、LRV用車軸シャフトになります。価格は¥2,625/1本
交換用	P04-6-31-1	Uボルト6-31-100-10		220	



J-2700Sについては上記表16番は不要パーツです。(フレームにじかに溶接されています)

組立をする前に完成写真と組立図をよく見て、全体のイメージを頭の中で作ってください。

各ネジ類を締める際は潤滑剤等を塗付して締めるようにしてください。

組立手順

フレームの組み立て

前フレーム(一番長いフレーム)に後(キャップの無い方)から車軸フレーム、前受サポートフレーム、ウインチ用フロントタワーパイプ、フロントユニットを組み込みます。(前フレームには上下がありますのでステッカーにて上下を確認してください)

車軸フレームと前受サポートフレームにバンクルールを取り付け、ウインチ用フロントタワーパイプにウインチを取付けます。

最後にSカン&ロープをウインチ用ブラケットに結び、前後にタイヤを車軸へ差込んで、抜け止めドリリングを差して完了です。

使用上の注意(別紙取扱注意事項を必ず参照ください)

3人乗りジェット以外は載せないでください、破損の原因になります。(J-2700Sは4人乗)

ジェットバンクを使用する前に必ずネジ、ボルト類の点検、締め直しをしてください、緩んだまま使用しますとフレーム等破損の原因になります。

悪路等走行する場合は前方の安全や路面状況を、よく確認してご使用ください、無理をしますとフレーム等破損の原因になります。

輸送時は必ずウインチフックを艇にかけてください。

ハンドウインチは人力での引上げのサポートとしてご使用ください、ウインチだけで無理に巻き上げますと破損の原因となります。

組立図

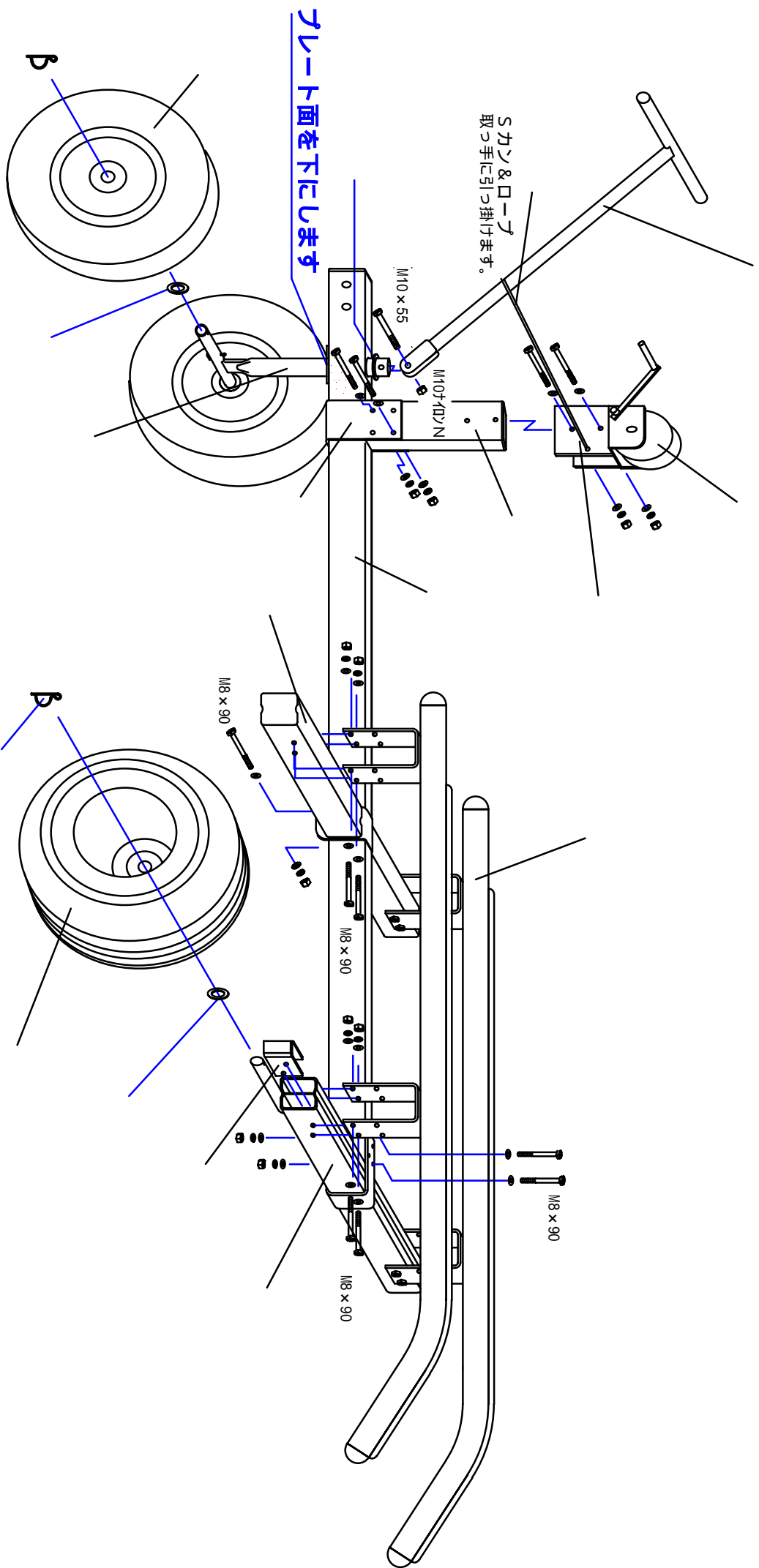



完成写真



セット内容

海水等使用後は必ず水洗いをしてください。
 定期的に回転部等には注油をしてください。
 無理な引上げは破損の原因になります。
 引上げ時は必ず数人のサポートにてご使用ください。

必要工具
 11番、19番スパナ&レンチ
 モンキー



付属のボルトをドラムのギヤ側より差込、ドラム内にてベルトのループを通しナットにて取付けます。



ハンドルを角根ボルトに差込、角ワッシャー、ナットにて取付けます。ベルトを巻き上げて完成です。

JL304 オプションブラケットへの取付



ブラケットの穴とウィンチベースの穴を乗せ合せます。



付属のボルト、ナット類にてウィンチ上側よりボルトM8-18、M8ワッシャー、下側(裏側)よりM8スプリングワッシャー、M8ナットにて取付固定します。

フロントユニット組立図

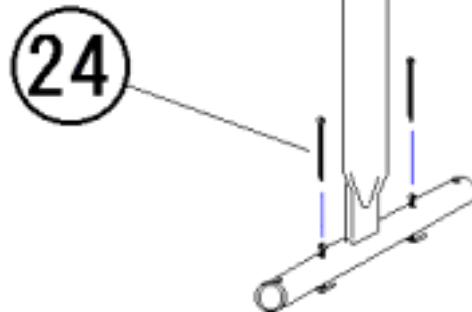

車軸内側の穴に割ピンを通し、外れぬようペンチ等にて両端を曲げて下さい。

注) 坂道や凹凸路での移動の際は反動でウィンチレバーが外れ落ちる場合がありますので必ずウィンチフックのほかにも別途フック、ロープ等でジェットバンクと艇をしっかり固定してください。移動の際はPWC後方へは危険ですので近づかないでください。

取扱上の注意事項

ご使用前に必ず熟読しお守りください！ 取扱説明書、パーツ表等は大切に保管してください。



段差のきつい所での走行や内輪差による後輪の衝突などに注意してください、破損の原因になります。



艇が浮いていない状態からの引上げはウィンチに無理がかかり破損の原因になりますのでやめてください。



ジェットの上に乗せての走行は危険ですのでおやめください。



坂道では十分に低速で走行してください、急な動作で艇がズれる場合がありますので注意してください。



ジェットを水に降ろすとき、ジェットバンクがタイヤの浮力の反動で飛び出せる恐れがありますので注意してください。



タイヤを車内に入れる際は0.5Kgに減圧してください。(別途タイヤ取扱説明書を参照してください。)

ご使用前には必ずボルト&ネジ類(車軸部等)のゆるみがないか確認してください
ゆるんだまま使用しますと事故、破損の原因になります。

ジェットバンクをご使用の際は必ず複数人にて行ってください。

坂道や凹凸路での移動の際は反動でウィンチレバーが外れる場合がありますので、別途フック、ロープ等でジェットバンクと艇をしっかりと固定してください。

艇をウィンチにて乗せ上げる際は必ず艇が浮いている状態で複数人にて行ってください。

3人乗までのPWC以外は絶対に乗せないでください、破損の原因になります。

動力等での牽引はトレーラーではありませんので、公道での牽引使用はできません。
牽引速度 = 時速5km以下(歩行速度程度)(バギー車等の牽引に適します)

悪路等走行する場合は前方の安全や路面状況を、よく確認してご使用ください、無理をしますとフレーム等破損の原因になります。
特に動力での牽引時注意！
ハウストッパーの無いジェットバンクでは下り坂の際、急に止まるとウィンチに艇が当たりキズつく恐れがありますのでご注意ください。

水が浸入した艇は予想以上に重量が増えていますので必ず排水してから乗せてください。

定期的にジェットバンクの各部が磨耗していないか等を確認して、磨耗していた時はすみやかに部品を交換してください。
そのまま使用しますと事故、破損等の原因になります。

すり減ったレールでのご使用はリベット等で船体が傷つく恐れがあります、必要に応じて交換してください。

艇によってはレール幅が合わずライドプレート等でフレームにキズつく恐れがあります。

ジェットバンク使用時、使い方によっては艇にキズつく恐れがありますのでご注意ください。

長期保管される場合はタイヤの空気圧等を定期的にチェックしてください。

素手足で不用意にパイプのカット部等触れますとケガの原因となります、必ずグローブ&ブーツを着用の上ご使用ください。

高い位置からの乗せ移し(トラック荷台等)は危険です、またジェットバンクの破損の原因になります。

その日の気象状況を十分に確認し、波風が強い日はご使用をおやめください
状況によっては乗せ上げの際、艇にキズつく恐れがあります。

荒れた海面でのご使用はジェットバンクが暴れますので十分にご注意ください。

万一誤った組立て、もしくは使用方法でのトラブルには応じかねますのであらかじめご了承ください。

不明な点、その他お問い合わせありましたら、お買い求めの販売店までご連絡ください。

FACTORY ZERO